

Icon PRO

Unità filtrante modulare per applicazioni con polveri



Icon PRO

Icon PRO 18 - 27

Design

L'unità filtrante Icon PRO è la soluzione più conveniente, semplice e pratica per l'aspirazione delle polveri.
Dotato di maniche in poliestere. Ampia superficie filtrante e sistema di pulizia con motore a vibrazione.

Attrezzatura preassemblata per un'installazione facile e veloce

Ventilatore centrifugo integrato

Efficiente sistema di pulizia

Ampia superficie filtrante

Facile da trasportare

Icon PRO

1 gamma di prodotti

4 modelli standard

Principio di funzionamento

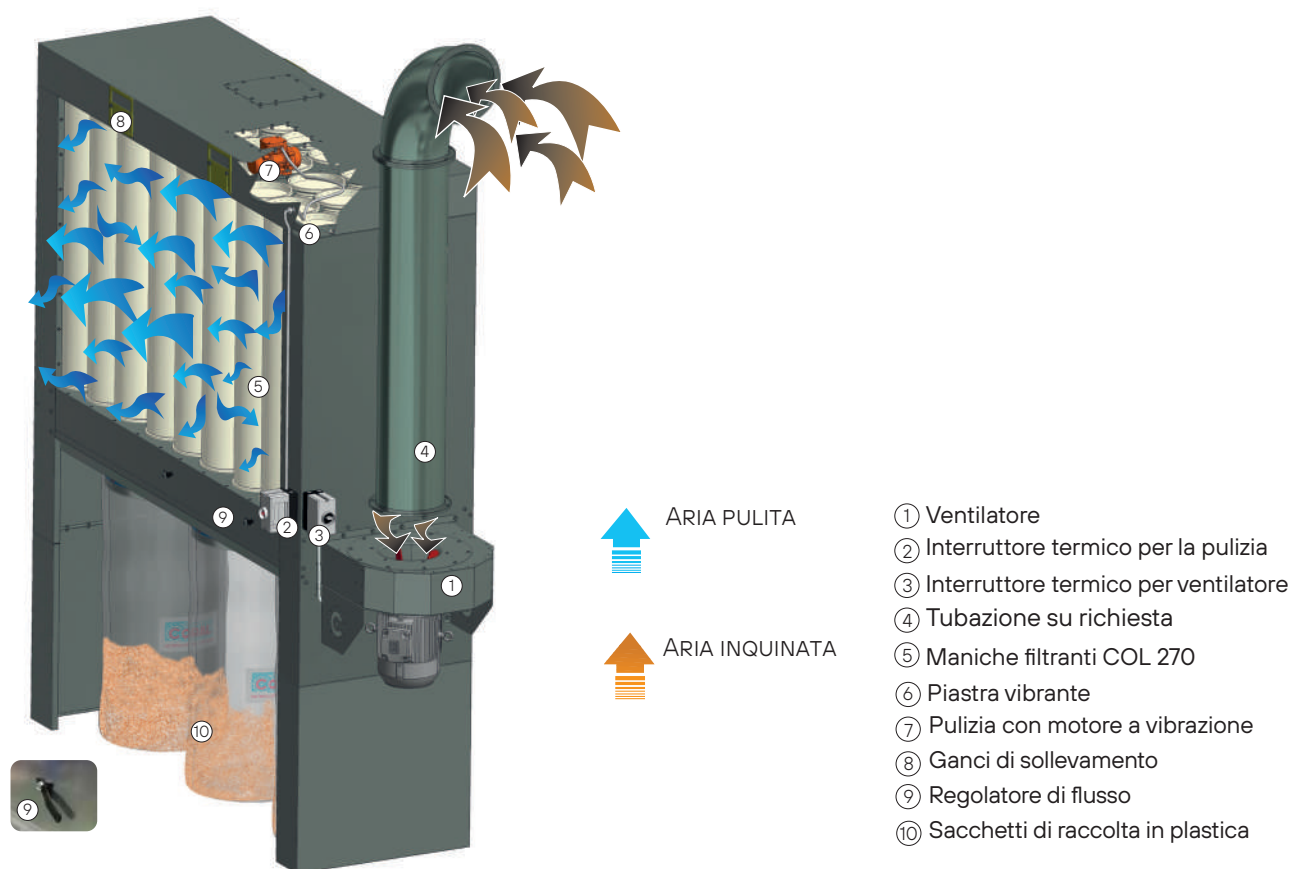

Caratteristiche tecniche

Modello	Portata massima m ³ /h	Pressione statica mmH ₂ O	Potenza kW-HP	Bocca aspirante Ø mm	N° di maniche	Superficie filtrante m ²	Altezza maniche Ø 220 mm	N° sacche di raccolta Ø 500 mm H 1250 mm		Peso Kg
								STANDARD	PANNELLATO	
ICON PRO 18/3	3500	125	3 - 4	250	18	15,5	1250	2	218	259
ICON PRO 18/4	5000	125	4 - 5,5	280	18	15,5	1250	2	242	282
ICON PRO 27/5,5	5500	125	5,5 - 7,5	280	27	23,3	1250	3	277	343
ICON PRO 27/7,5	6700	140	7,5 - 10	315	27	23,3	1250	3	285	351

Versione standard Motore 3ph 50 Hz - 60 Hz su richiesta

Dimensioni d'ingombro

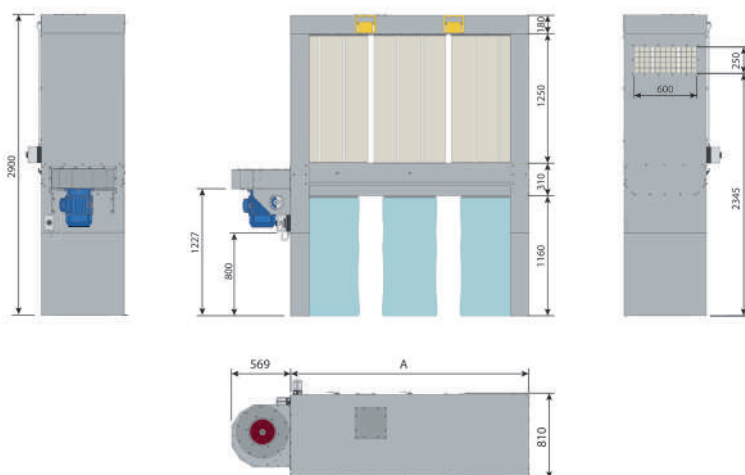

	A (mm)
ICON PRO 18	1550
ICON PRO 27	2300



Imballaggio dell'unità per la spedizione

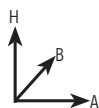
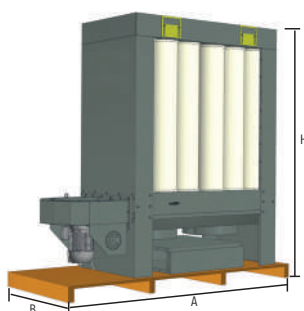

MODELLO	AxBxH (mm)	STANDARD (kg)	PANNELLATO (kg)
ICON PRO 18 3kW	2300 x 950 x 2200	242	283
ICON PRO 18 4kW	2300 x 950 x 2200	266	306
ICON PRO 27 5,5kW	2300 x 950 x 2200	307	373
ICON PRO 27 7,5kW	2300 x 950 x 2200	315	381
CASSA PER VENTILATORE	750 x 650 x 750		

Optional

Icon PRO 18 27



Col 270/AX Antistatico

Icon PRO 18 27



Quadro di controllo

Icon PRO 18 27

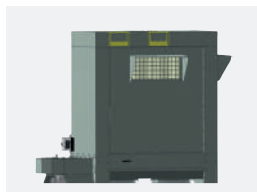

Versione pannellata

Tutte le immagini e i dati contenuti in questo catalogo sono suscettibili di variazioni e miglioramenti. La CORAL si riserva il diritto di modifiche senza preavviso.



Una produzione globale

Coral produce il 100% dei componenti di un sistema di aspirazione e filtrazione dell'aria industriale nello stabilimento di Volpiano, alle porte di Torino.

La qualità dei materiali utilizzati e la nostra esperienza nel settore garantiscono una produzione di alto livello per tutto ciò che realizziamo.

ITALIA

MILANO	p.: +39 02 9530.1003
TORINO	p.: +39 011 99.80.141
VICENZA	p.: +39 0444 34.93.98
BOLOGNA	p.: +39 051 69.26.335

FRANCE

LYON	p.: +33 4 74 944 562
PARIS	p.: +33 1 60 868 069
POITIERS	p.: +33 5 49 379 596

GERMANY

LEVERKUSEN	p.: +49 2171 3664067
------------	----------------------

UNITED KINGDOM

LITTLEBOROUGH ROCHDALE	p.: +44 1706 377344
------------------------	---------------------

MIDDLE EAST

DUBAI UAE	p.: +971 56 1028130
-----------	---------------------

INDIA

BANGALORE	p.: +91 734 888 2333 - 2777
-----------	-----------------------------

SINGAPORE

SINGAPORE	p.: +65 88338991
-----------	------------------

U.S.A.

KYLE, TX	p.: +1 480 796 5352
----------	---------------------



CORAL s.p.a.

Corso Europa, 597 10088

Volpiano (Torino) ITALY

p.: +39 011 98.22.000

e.: coral@coral.eu

coral.eu



For a cleaner future